

ŠILUMOS VARTOJIMO PIRKIMO-PARDAVIMO SUTARTIS NR.

Jonava

20...m.d.

I. SUTARTIES ŠALIŲ REKVIZITAI IR DUOMENYS, REIKALINGI ŠILUMOS ENERGIJOS MOKĖJIMO SKAIČIAVIMUI ŠILUMOS TIEKĖJAS

1. Šilumos vartojimo pirkimo-pardavimo sutarties (toliau – **Sutartis**) su buitiniu šilumos vartotoju (toliau – **Vartotojas**) šalys:

Uždaroji akcinė bendrovė „Jonavos šilumos tinklai“ (toliau – Tiekėjas)	
Buveinės adresas	Klaipėdos g. 8, 55169 Jonava
Įmonės kodas	156737189
PVM mokėtojo kodas	LT567371811
Telefono numeris	0 349 77 127, 0 349 77 120
Elektroninio pašto adresas	info@jonavosst.lt
Interneto svetainės adresas	www.jonavosst.lt
Atsiskaitomoji sąskaita	LT 40 7300 0101 2208 5573
Bankas, banko kodas	“Swedbank“ AB, 73000
Registro tvarkytojas	Lietuvos Respublikos juridinių asmenų registras

ŠILUMOS VARTOTOJAS

Mokėtojo kodas	
Buto (patalpų) savininko vardas, pavardė	
Buto (patalpų) savininko asmens kodas /gimimo data	
Buto (patalpų) bendrasavininko vardas, pavardė, asmens kodas/gimimo data	
Korespondencijos siuntimo adresas (gatvė, namas, butas, pašto indeksas)	
Telefono numeris	
Elektroninio pašto adresas	
Sąskaitos pateikimas (<i>pažymėti pasirinktą būdą</i>)	<input type="radio"/> Internetu <input type="radio"/> Paštu

OBJEKTO DUOMENYS

Buto (patalpų) adresas (gatvė, namo ir buto numeriai) (toliau – Objektas)	
Objekto plotas (m ²),	
Objekto aukštis (m)	
Bute gyvenančių (deklaruotų) žmonių skaičius	
Šilumos paskirstymo metodas	Nr.
Sutarties pasirašymo dieną Vartotojo pasirinkta/taikoma šilumos energijos kaina (<i>įrašyti vienanarė ar dvinarė</i>)	Vienanarė
Gyvenamajame name įrengtos karšto vandens tiekimo sistemos tipas:	
Vartotojo pateikti kontaktiniai duomenys gali būti naudojami siunčiant Vartotojui informacinio pobūdžio pranešimus, susijusius su šios Sutarties vykdymu. Iki kontaktiniai duomenys nepakeisti, pateikti duomenys laikomi teisingais.	

II. SUTARTIES DALYKAS IR BENDROSIOS NUOSTATOS

2. Pagal šią Sutartį Tiekėjas teikia Vartotojui šilumą butui ir pastato bendrojo naudojimo patalpoms šildyti (šilumos energija bendrosioms reikmėms), šaltam vandeniui pašildyti (iki teisės aktais nustatytos karšto vandens temperatūros) ir karšto vandens temperatūrai palaikyti pastato karšto vandens sistemoje, o Vartotojas įsipareigoja vartoti šilumą bei atsiskaityti su Tiekėju šioje Sutartyje numatytais sąlygomis.

3. Šalys įsipareigoja vadovautis Sutartimi, Lietuvos Respublikos civiliniu kodeksu, Lietuvos Respublikos šilumos ūkio įstatymu, Šilumos tiekimo ir vartojimo taisyklėmis (toliau – Taisyklės) ir Šilumos pirkimo-pardavimo sutarčių su buitinais šilumos vartotojais standartinių sąlygų aprašu (toliau – Aprašas) bei kitais Lietuvos Respublikos įstatymais ir galiojančiais teisės aktais, deramai realizuojant joms suteiktas teises bei prisiimtus įsipareigojimus, tiekiant, vartojant ir atsiskaitant už šilumą, tiekiamą Sutarties pagrindu.

4. Sutarties I skyriuje nurodyto daugiabučio gyvenamojo namo šildymo ir karšto vandens sistemų priežiūrą vykdo Lietuvos Respublikos teisės aktų nustatyta tvarka Vartotojų pasirinktas prižiūrėtojas (toliau – Prižiūrėtojas).

5. Tiekėjo ir Vartotojo šilumos perdavimo tinklą, pastato šilumos įrenginių nuosavybės, priežiūros ir tiekimo - vartojimo ribos nustatomos šios Sutarties priede Nr.1.

III. ŠILUMOS TIEKĖJO TEISĖS, PAREIGOS IR ATSAKOMYBĖ

6. Tiekėjas turi teisę:

6.1. ne vėliau kaip prieš 24 valandas pateikus raštišką prašymą netrukdomai apžiūrėti pastato, pastato butų ir kitų patalpų savininkams, Vartotojams priklausančių šilumos įrenginių, turinčių įtaką šilumos tiekimo sistemos darbui bei šilumos tiekimo kitiems vartotojams režimui, būklę;

6.2. sustabdyti ar apriboti šilumos tiekimą:

6.2.1. kai nustatoma, kad pastato šildymo ir karšto vandens sistemos ar Vartotojo įrenginiai kelia grėsmę žmonių gyvybei ar saugumui;

6.2.2. jeigu Vartotojas už patiektą šilumą neatsiskaito Sutartyje nustatytu laiku (daugiabučiuose gyvenamuosiuose namuose šiuo atveju gali būti nutraukiamas tik karšto vandens tiekimas atskiram šilumos vartotojui);

6.2.3. avarijos, ekstremalios situacijos atvejais;

6.2.4. dėl būtinų remonto ir kitų vartotojų šilumos sistemų ar įrenginių prijungimo darbų;

6.2.5. kai nutraukiamas ar apriojamas šilumos tiekimas savivaldybės ar Lietuvos Respublikos Vyriausybės sprendimais;

6.2.6. kai Sutartis nutraukiama šalių susitarimu;

6.2.7. kitais Lietuvos Respublikos teisės aktuose nustatytais atvejais;

6.3. nuskaityti atsiskaitomųjų šilumos apskaitos prietaisų rodmenis tiesiogiai arba nuotoliniu būdu, atitinkančiu Lietuvos Respublikos teisės aktų reikalavimus;

6.4. abejojamas dėl atsiskaitomojo šilumos apskaitos prietaiso matavimo teisingumo, gali savo nuožiūra ir lešomis atlikti neeilinę atsiskaitomojo šilumos apskaitos prietaiso patikrą;

6.5. kitas Lietuvos Respublikos teisės aktuose nustatytas teises.

7. Tiekėjas privalo:

7.1. vykdyti Sutarties, teisės aktų reikalavimus;

7.2. vykdyti veiklą tokiu būdu, kad užtikrintų patikimą, saugų ir efektyvų šilumos tiekimą iki tiekimo-vartojimo ribos;

7.3. užtikrinti iki šilumos tiekimo-vartojimo ribos tiekiamo šilumnešio Lietuvos Respublikos teisės aktų reikalavimus atitinkančius parametrus bei į šilumos vartotojo šilumos pristatymo vietą (tiekimo-vartojimo ribą) pristatomo šilumnešio parametrus (minimalūs/maksimalūs), kurie privalo užtikrinti higienos normose nustatytus šildomų patalpų temperatūros kokybės reikalavimus bei karšto vandens temperatūros kokybės reikalavimus. Leistini vidutiniai paros nukrypimai ne didesni kaip +/-5 proc.;

7.4. kontroliuoti ir tvarkyti tiekiamos šilumos apskaitą pagal Lietuvos Respublikos teisės aktų reikalavimus;

7.5. informuoti Vartotoją visuomenės informavimo priemonėmis ir Tiekėjo interneto svetainėje, oficialiu raštu ar kitais būdais apie šilumos kainas ir atsiskaitymo tvarkos pakeitimus Lietuvos Respublikos teisės aktuose nustatyta tvarka ir terminais;

7.6. nedelsiant informuoti Vartotoją visuomenės informavimo priemonėmis apie neplanuotą šilumos tiekimo nutraukimą Lietuvos Respublikos teisės aktuose nustatytais terminais. Informuojant turi būti nurodoma, iki kada bus nutrauktas šilumos tiekimas;

7.7. užtikrinti, kad Vartotojas ne vėliau kaip prieš 10 kalendorinių dienų iki remonto darbų pradžios būtų informuotas visuomenės informavimo priemonėmis, raštu apie numatomą šilumos tiekimo apriojimą ar nutraukimą dėl būtinų šilumos tiekimo sistemų remonto darbų ir kitų vartotojų šilumos įrenginių prijungimo;

7.8. Vartotojui priimtiniu būdu suteikti informaciją apie tiekiamos šilumos kokybę, jų parametrų pasikeitimą;

7.9. užtikrinti Vartotojui galimybę pasirinkti mokėjimo už suvartotą šilumą būdą Lietuvos Respublikos teisės aktuose nustatyta tvarka;

7.10. pateikiamuose Vartotojui sąskaitose ar kituose dokumentuose, jų elektroniniuose atitikmenyse ar kitais būdais teikti informaciją Vartotojui apie mokėjimo už suvartotą šilumą būdus;

7.11. užtikrinti, kad Vartotojas būtų konsultuojamas šilumos tiekimo ir vartojimo sistemos įrengimo klausimais, gautų informaciją šilumos įrenginių eksploatavimo ir efektyvaus šilumos vartojimo klausimais;

7.12. užtikrinti, kad Vartotojo prašymu būtų atlikta neeilinė atsiskaitomojo šilumos apskaitos prietaiso metrologinė patikra;

7.13. ne vėliau kaip prieš 10 kalendorinių dienų iki numatomos šilumos ir (ar) karšto vandens pristatymo sustabdymo datos raštu įspėti įsiskolinusį Vartotoją;

7.14. vykdyti kitas Lietuvos Respublikos teisės aktuose numatytas pareigas.

8. Tiekėjas Lietuvos Respublikos teisės aktų nustatyta tvarka privalo atlyginti Vartotojui dėl jo veikimo ar neveikimo atsiradusią žalą.

9. Tiekėjas neatsako už nustatytos šildymo ir karšto vandens temperatūros patalpose palaikymą, pastato vidaus šildymo ir karšto vandens sistemų subalansavimą, už šilumos tiekimo sustabdymą, ribojimą, taip pat už šilumnešio parametrų neleistinus nukrypimus, įvykusius Taisyklėse nustatytais atvejais ir (arba) Vartotojui padarytą žalą, jeigu tai

įvyko dėl pastato savininko ar valdytojo, ar Prižiūrėtojo, ar Vartotojo ar pašalinių asmenų klaidingų veiksmų, kitais teisės aktų nustatytais atvejais.

IV. ŠILUMOS VARTOTOJO TEISĖS, PAREIGOS IR ATSAKOMYBĖ

10. Vartotojas turi teisę:

10.1. reikalauti iš Tiekėjo, kad šis užtikrintų nenutrūkstamą aprūpinimą Lietuvos Respublikos teisės aktuose nustatytus saugos ir kokybės reikalavimus atitinkančia šiluma;

10.2. reikalauti žalos atlyginimo iš Tiekėjo, jei Tiekėjas neužtikrina pagal Sutartį tiekiamos šilumos kokybės reikalavimų, reguliaraus tiekimo, kiekio, nevykdo ar netinkamai vykdo Lietuvos Respublikos teisės aktų ir Sutarties nuostatas;

10.3. laiku gauti iš Tiekėjo informaciją apie tiekiamos šilumos kokybę, parametrų pasikeitimą, planuojamus šilumos tiekimo sutrikimus, saugų ir efektyvų šilumos tiekimo sistemos naudojimą, jos plėtrą, šilumos kainas ir Vartotojui teikiamas paslaugas;

10.4. jei pastate yra daugiau kaip vienas šilumos vartotojas, kartu su kitais namo butų ir kitų patalpų savininkais Lietuvos Respublikos teisės aktų nustatyta tvarka nuspręsti, kokią Valstybinės kainų ir energetikos kontrolės komisijos rekomenduojamą arba su ja suderintą šilumos paskirstymo metodą taikyti;

10.5. pasirinkti Lietuvos Respublikos teisės aktuose įtvirtintą mokėjimo už suvartotą šilumą būdą, taip pat gauti iš Tiekėjo informaciją apie mokėjimo būdus;

10.6. reikalauti Lietuvos Respublikos teisės aktų nuostatomis pagrįsto paaiškinimo, koku pagrindu Tiekėjas skaičiuoja nepriemoką už suvartotą šilumą;

10.7. pareikalauti, kad būtų atlikta neeilinė atsiskaitomojo šilumos apskaitos prietaiso patikra. Jeigu nustatoma, kad atsiskaitomasis šilumos apskaitos prietaisas netinkamas naudoti, už atliktą patikrą moka Tiekėjas;

10.8. pakeisti buto ir kitų patalpų šildymo būdą Lietuvos Respublikos teisės aktuose nustatyta tvarka;

10.9. kitas Lietuvos Respublikos teisės aktuose nustatytas teises.

11. Vartotojas privalo:

11.1. laiku deklaruoti jo patalpose esančių atsiskaitomųjų karšto vandens apskaitos ir šilumos kiekio matavimo prietaisų bei kitų šilumos kiekio matavimo priemonių rodmenis ir atsiskaityti už patiektą šilumą bei kitas suteiktas paslaugas pagal pateiktą sąskaitą nustatyta tvarka ir terminais;

11.2. užtikrinti jo patalpose esančių atsiskaitomųjų karšto vandens apskaitos ir šilumos kiekio matavimo priemonių, jų plombų ir lipdukų saugumą, apsaugą nuo mechaninių pažeidimų, tvarkingą savo šilumos įrenginių techninę būklę;

11.3. užtikrinti jam priklausančių ir bendrojo naudojimo patalpų bei bendrosios nuosavybės teise priklausančio pastato šilumos ir (ar) karšto vandens sistemų priežiūrą siekiant užtikrinti, atitinkančią teisės aktų nuostatas šilumos įrenginių techninę būklę ir priežiūrą, patikimą jų atjungimą nuo šilumos perdavimo tinklų prieš jų hidraulinius bandymus;

11.4. nedelsdamas informuoti šilumos, karšto vandens ir (ar) geriamojo vandens įmonių avarinę tarnybą (Sutartyje nurodytais telefonais) apie vartotojo šilumos įrenginių avarijas, sutrikimus ir gedimus;

11.5. nedelsdamas informuoti Tiekėją apie šilumos kiekio matavimo priemonių mechaninį sugadinimą, jų darbo sutrikimus, pažeistas plombas, lipdukus ar kitokius pažeidimus;

11.6. sumokėti už Tiekėjo patirtas neeilinės atsiskaitomojo šilumos apskaitos prietaiso patikros, atliktos Vartotojo iniciatyva, sąnaudas, jeigu jis tokios patikros reikalavo ir buvo nustatyta, kad atsiskaitomasis šilumos apskaitos prietaisas atitinka jam nustatytus metrologinius reikalavimus;

11.7. be valdytojo ir Prižiūrėtojo žinios ir Lietuvos Respublikos teisės aktuose nustatytos projektinės dokumentacijos nemontuoti naujų ir nekeisti sumontuotų šilumos įrenginių, šilumos kiekio matavimo priemonių;

11.8. leisti šilumos, karšto vandens ir geriamojo vandens tiekimo įmonių avarinės tarnybos ar valdytojo, arba prižiūrėtojo darbuotojams, įvykus avarijai ar nustačius kitą šilumos tiekimo sistemos pažeidimą, atlikti darbus šilumos vartotojui priklausančiose patalpose;

11.9. užtikrinti, kad įgalioti Tiekėjo darbuotojai, pateikę tarnybinius pažymėjimus ir raštu ne vėliau kaip prieš 24 valandas perspėję apie atvykimą, nuo 8 iki 20 val. galėtų tikrinti šilumos įrenginių, šilumos kiekio matavimo priemonių techninę būklę, eksploatavimo sąlygas, atsiskaitymo už šilumą teisingumą, šilumos apskaitos prietaisų rodmenis, atlikti šilumos kiekio matavimo priemonių keitimą, patikrą;

11.10. Raštu, ne vėliau kaip per 10 darbo dienų, informuoti Tiekėją, jei keičiasi šilumos vartotojas (butų ar kitų patalpų savininkas) ar pasikeičia buto ir (ar) patalpos ir (ar) kiti pastovūs duomenys ir pateikti juos patvirtinančius dokumentus;

11.11. nutraukiant Sutartį nurodyti šilumos kiekio matavimo priemonės rodmenis ir visiškai atsiskaityti už suvartotą šilumą;

11.12. vykdyti kitas Lietuvos Respublikos teisės aktuose nustatytas pareigas.

12. Vartotojas atlygina kitiems to namo šilumos vartotojams jo neteisėtais veiksmais padarytus nuostolius dėl šilumos kiekio matavimo priemonės tyčinio sugadinimo, dėl savavališko šilumos kiekio matavimo priemonės keitimo, plombų, lipdukų pažeidimo, šilumos kiekio matavimo priemonės aplankos linijos įrengimo, priverstinai

stabdomo šilumos ir karšto vandens kiekio matavimo priemonės mechanizmo panaudojimo.

IV. SUVARTOTOS ŠILUMOS KIEKIO IR KAINOS NUSTATYMAS

13. Šilumos energijos, pateiktos į Pastatą, kiekis nustatomas pagal šilumos apskaitos prietaiso, įrengto pastato įvade, rodmenis. Sugeđus šilumos apskaitos prietaisui ar kitais atvejais išėmus apskaitos prietaisą, pastate suvartotas šilumos kiekis apskaičiuojamas pagal Valstybinės kainų ir energetikos kontrolės komisijos (nuo 2019 m. liepos 1 d. Valstybinė energetikos reguliavimo taryba) (toliau - Taryba) nutarimu patvirtintose Šilumos paskirstymo vartotojams metodų rengimo ir taikymo taisyklėse nustatytą tvarką.

14. Visas per atsiskaitymo mėnesį suvartotas šilumos kiekis, nustatytas pagal pastato įvade įrengto atsiskaitomojo šilumos apskaitos prietaiso rodmenis, paskirstomas (išdalinamas) pastato butų ir kitų patalpų savininkams pagal jų teisės aktų nustatyta tvarka pasirinktą vieną iš Tarybos rekomenduojamų taikyti ar su ja suderintų metodų. Jeigu pastato butų ir kitų patalpų savininkai teisės aktų nustatyta tvarka nepasirenka šilumos paskirstymo metodo, suvartotas šilumos kiekis paskirstomas (išdalinamas) pagal Tarybos rekomenduojamą šilumos paskirstymo metodą, kuris atitinka pastato (-ų) šildymo ir karšto vandens sistemas, jų prijungimo prie šilumos perdavimo tinklų tipą ir įrengtus bei šilumos paskirstymui naudojamus apskaitos prietaisus;

15. Bent vienam pastato šilumos Vartotojui Lietuvos Respublikos teisės aktų nustatyta tvarka atjungus savo buto patalpų (buto) šildymo įrenginius nuo centralizuoto šildymo sistemos, pastate suvartota šiluma bus skirstoma metodą papildant šilumos kiekio pastato naudingajam plotui šildyti ir bendrosioms reikmėms nustatymo bei paskirstymo metodu Nr. 5 (išskyrus Tarybos rekomenduojamus šilumos paskirstymo metodus, kuriose numatyta šilumos kiekio dalies bendrosioms reikmėms nustatymo tvarka).

16. Vartotojas praneša Tiekėjui bute įrengto karšto vandens skaitiklio (ių) rodmenis iki kiekvieno kalendorinio mėnesio paskutinės dienos pasirinktu būdu: (1) įrašant rodmenis sąskaitoje; 2) telefonais, nurodytais Sutartyje; 3) elektroniniu paštu info@jonavosst.lt (būtina nurodyti buto adresą ir mokėtojo kodą); 4) Tiekėjo interneto svetainėje nurodytoje Savitarnoje deklaravimo skiltyje.

17. Šilumos kaina nustatoma ir keičiama Lietuvos Respublikos teisės aktų nustatyta tvarka.

18. Apie pasikeitusias šilumos kainas Vartotojui Tiekėjas praneša viešai visuomenės informavimo priemonėmis ar Tiekėjo internetiniame puslapyje adresu www.jonavosst.lt iki mėnesio 25 d.

19. Šilumos tiekimo nutraukimo ar apribojimo laikas bei priežastys nustatomos pagal ties šilumos pirkimo–pardavimo vieta ir (ar) tiekimo–vartojimo riba įrengtų šilumnešio parametrus registruojančių prietaisų rodmenų įrašus. Jeigu tokių prietaisų nėra, – pagal Tiekėjo arba šilumos gamybos šaltinio projektavimo operatyvinių duomenų registravimo priemonių ir operatyvinių žurnalų įrašus.

20. Dėl Tiekėjo kaltės nepatiktos šilumos kiekis nustatomas pagal užregistruotą paskutiniu atsiskaitymo laikotarpiu tiekta šilumos kiekio paros vidurkį iki nutraukimo ar apribojimo, nustatomą pagal šilumos pirkimo–pardavimo vietoje ir (ar) ties tiekimo–vartojimo riba įrengtų atsiskaitomųjų šilumos apskaitos prietaisų rodmenų ataskaitas. Nustatant nepatiktą šilumos kiekį šildymui reikia įvertinti tikrąsias lauko oro temperatūras atitinkamais laikotarpiais.

21. Jeigu nėra šilumnešio parametrus registruojančių prietaisų, dėl Tiekėjo kaltės šilumos tiekimo nutraukimo ar apribojimo laiką, priežastis bei nepatiktos šilumos kiekį gali nustatyti komisija, sudaryta iš valdytojo, prižiūrėtojo, vartotojų ar kitų jų įgaliotų atstovų ir šilumos tiekėjo atstovų. Komisija, vadovaudamasi surinktais dokumentais ir kitais objektyviais įrodymais, nustato dėl Tiekėjo kaltės šilumos tiekimo nutraukimo ar apribojimo laiką, priežastis bei nepatiktos šilumos kiekį ir surašo aktą. Jeigu valdytojas, prižiūrėtojas ar vartotojai, ar jų įgalioti atstovai, ar Tiekėjas reikalauja, į komisijos sudėtį turi būti įtraukti Valstybinės energetikos inspekcijos prie Lietuvos Respublikos energetikos ministerijos atstovai.

22. Jeigu buto ir (ar) kitų patalpų savininkai atsisako įleisti Tiekėjo įgaliotus atstovus pagal jų pateiktą raštišką prašymą į savininkams priklausančias patalpas, Tiekėjas pagal Taisyklės įforminęs savininkų atsisakymą, turi teisę šių patalpų savininkų suvartotą šilumos kiekį nustatyti pagal Šilumos ir karšto vandens kiekio nustatymo butų ir kitų patalpų savininkams, atsisakiusiems įsileisti šilumos ir karšto vandens tiekėjų bei šių sistemų prižiūrėtojų įgaliotus atstovus, metodiką.

V. ATSISKAITYMO TVARKA

23. Vartotojas už per ataskaitinį mėnesį patiektą ir suvartotą šilumos kiekį atsiskaito pagal Tiekėjo pateiktą atsiskaitymo dokumentą (mokėjimo pranešimą ar sąskaitą). Atsiskaitymo terminas yra ne vėlesnis kaip iki paskutinės po ataskaitinio mėnesio kalendorinės dienos. Mokėjimo įskaitymo data – piniginių lėšų įskaitymo į Tiekėjo nurodyto banko sąskaitą data.

24. Tiekėjas parengia ir iki kiekvieno mėnesio 10 dienos pateikia (išsiunčia ar elektroniniu būdu pateikia) Vartotojui sąskaitą apmokėti už šilumą. Tiekėjas Vartotojui sąskaitose pateikia mokėtiną sumą pagal Vartotojui taikomą atsiskaitymo už suvartotą šilumą būdą, nuroydamas mokėtiną sumą už faktiškai per atsiskaitymo laikotarpį suvartotą šilumą.

25. Rekvizitus pakeitusi Sutarties šalis ne vėliau kaip per 10 darbo dienų nuo fakto atsiradimo dienos, apie tai privalo pranešti raštu kitai Sutarties šaliai.

26. Vartotojas turi teisę pasirinkti vienanarę arba dvinarę šilumos kainą. Pasirinkimai gali būti keičiami ne dažniau kaip vieną kartą per metus ir galioti ne trumpiau kaip vienus metus. Kai atsiskaitymuose naudojama dvinarė šilumos kaina, Vartotojas kas mėnesį, nepriklausomai nuo jam priskaičiuoto šilumos kiekio, sumoka Tiekėjui pastovią šilumos kainos dalį.

27. Sutartyje nustatytu terminu neatsiskaičius atsiskaitymo dokumente nurodytos sumos, Vartotojui gali būti skaičiuojami 0,02 proc. dydžio delspinigiai nuo laiku nesumokėtos sumos už kiekvieną pradelstą dieną. Tiekėjas mokėjimo pranešime nurodo Vartotojui apskaičiuotus delspinigius už Vartotojo laiku nesumokėtas sumas.

28. Jei Vartotojas apmoka dalį Tiekėjo sąskaitoje nurodytos sumos, jo įmoka paskirstoma Civilinio kodekso 6.54 str. I, 2, 3, 4 dalyse nustatyta tvarka. Šalys taip pat susitaria, kad jei yra susidariusios kelios tos pačios rūšies skolos (Civilinio kodekso 6.55 straipsnis), neatsižvelgiant į mokėjimo dokumentuose nurodytą įmokų paskirtį, visos Vartotojo įmokos pirmiausiai yra užskaitomos seniausios skolos padengimui, nepriklausomai, ar skola yra priteista ir vyksta priverstinis skolos išieškojimas.

29. Šilumos vartotojas už suvartotą, bet Sutartyje nustatytu terminu nedeklaruotą ir (ar) neapmokėtą šilumą moka pagal rodmenų deklaravimo dieną galiojančias šilumos kainas.

30. Dėl Tiekėjo kaltės vykdant teisės aktuose įtvirtintus licencijuojamos veiklos įpareigojimus susidariusi Vartotojo skola už suvartotą šilumą iš Vartotojo gali būti išieškoma ne daugiau kaip už du mėnesius, ėjusius prieš einamąjį mėnesį, neskaičiuojant netesybų (delspinigių, palūkanų ar baudų) už visą klaidingai skaičiuoto mokesčio už suvartotą šilumą laikotarpį. Permoka už suvartotą šilumą Vartotojui skaičiuojama už visą klaidingai skaičiuotą laikotarpį.

VI. INFORMACIJOS PATEIKIMO TVARKA

31. Tiekėjas su Sutarties vykdymu susijusius pranešimus, pvz.: apie nepriemokas, įsiskolinimus, delspinigius, permokas siunčia Vartotojui kartu su mokėjimo dokumentais arba atskiru raštu Sutartyje jo nurodytu paštu ir (ar) telefonu ir (ar) elektroniniu paštu.

32. Vartotojas informuojamas apie šilumos tiekimo numatomus nutraukimus (ribojimus) raštu ir (ar) visuomenės informavimo priemonėmis ir (ar) Tiekėjo svetainėje Lietuvos Respublikos teisės aktuose nustatytais terminais. Vartotojui informaciją apie avarines situacijas, remonto darbus turi teisę teikti ir valdytojas arba Prižiūrėtojas.

33. Tiekėjo informacija, nustatyta Lietuvos Respublikos šilumos ūkio įstatymo 22 straipsnyje, skelbiama Tiekėjo interneto svetainėje, nurodytoje Sutartyje.

VII. SUTARTIES GALIOJIMO TERMINAS, JOS PAKEITIMO BEI NUTRAUKIMO SĄLYGOS

34. Sutartis sudaroma neterminuotai. Sutartis įsigalioja nuo jos pasirašymo momento.

35. Sutarties pasirašymu laikomas ir toks atvejis, kai Vartotojas pasirašo Sutartį elektroninių ryšių priemonėmis (pasirašant planšetėje).

36. Šalių susitarimu Vartotojui Tiekėjo savitarnos svetainėje elektroniniu būdu patvirtinus Sutarties pasirašymą ir tokiu būdu sutikus su Sutarties sąlygomis, arba pasirašius Sutartį sertifikuotu elektroniniu parašu, laikoma, jog Vartotojas (Tiekėjo savitarnos svetainėje užregistruotas asmuo) pasirašė Sutartį elektroninėmis ryšių priemonėmis.

37. Ateityje Šalių susitarimai dėl paslaugų ir jų teikimo sąlygų gali būti užfiksuoti ne tik pasirašant įprastą Sutartį, bet ir kitais šiuolaikiškais ir patogiais būdais: Vartotojui pažymėjus savo pasirinkimus savitarnos svetainėje, sutarus sąlygas elektroniniu paštu.

38. Sutartis gali būti keičiama Sutarties šalių tarpusavio susitarimu ar kita teisės aktuose nustatyta tvarka.

39. Sutartis nutraukiama Lietuvos Respublikos įstatymų nustatyta tvarka. Sutarties nutraukimas ar pasibaigimas neatleidžia Vartotojo nuo prievolės visiškai atsiskaityti su Tiekėju pagal Sutartį.

VIII. GINČŲ NAGRINĖJIMO TVARKA, BAIGIAMOSIOS NUOSTATOS

40. Visi Šalių ginčai kylantys tarp Tiekėjo ir Vartotojo dėl Sutarties vykdymo sprendžiami Šalių tarpusavio sutarimu. Nepavykus ginčų ir skundų išspręsti tarpusavio sutarimu, šilumos vartotojų ir šilumos tiekėjų ginčai ir skundai nagrinėjami Lietuvos Respublikos energetikos įstatymo ir Lietuvos Respublikos šilumos ūkio įstatymo nustatyta tvarka.

41. Teisė aktų nustatyta tvarka Vartotojo ir Tiekėjo skundus ir vartojimo ginčus nagrinėja:

41.1. Valstybinė energetikos reguliavimo taryba, internetinė svetainė www.vert.lt;

41.2. Valstybinė vartotojų teisių apsaugos tarnyba, internetinė svetainė www.vvtat.lt;

41.3. Savivaldybės vykdomoji institucija — Jonavos rajono savivaldybė, internetinė svetainė www.jonava.lt.

42. Informacija apie šilumos vartojimo efektyvumo didinimo priemones, konsultacinius centrus, energetikos agentūras bei jų kontaktinę informaciją skelbiama Tiekėjo internetinėje svetainėje www.jonavosst.lt.

43. Nė viena Sutarties šalių neatsako už Sutarties nevykdymą, jei tas nevykdymas bus nenugalimos jėgos (*force majeure*) padarinyš. Pasibaigus nenugalimai jėgai (*force majeure*), Sutarties šalis privalo nedelsdama įvykdyti įsipareigojimus, jeigu įmanoma juos įvykdyti, kurių nevykdė iki nenugalimos jėgos (*force majeure*), jeigu šalys nesusitarė kitaip.

44. Vykdydamas šią Sutartį, Tiekėjas tvarko šioje Sutartyje nurodytus Vartotojo asmens duomenis. Plačiau apie Vartotojo teises ir tai, kaip Tiekėjas vykdo asmens duomenų tvarkymą - prie šios Sutarties pridedamame Pranešime apie asmens duomenų tvarkymą ir Tiekėjo interneto svetainėje www.jonavosst.lt.

45. Vadovaujantis asmens duomenų teisinės apsaugos reikalavimais, visa informacija Vartotojui apie Sutarties sąlygų vykdymą bus teikiama šioje Sutartyje nurodytais būdais (Sutartyje nurodytu Vartotojo adresu, telefono numeriu, elektroninio pašto adresu ar informaciją pateikiant savitarnos portale). Pageidaujamus informacijos gavimo būdus Vartotojas gali keisti bei pildyti pateikdamas atskirą rašytinį prašymą.

46. Jeigu kuri nors Sutarties nuostata prieštarauja Lietuvos Respublikos teisės aktams arba, pasikeitus teisės aktams tokia tampa, ar dėl kokių kitų priežasčių negalioja, kitos Sutarties nuostatos lieka galioti.

47. Šalys patvirtina, kad su visomis Sutarties sąlygomis susipažino iki jos pasirašymo, Sutarties sąlygų esmę ir prasmę suprato ir su jomis sutinka bei Sutartį pasirašo kaip atitinkančią jų valią.

48. Sutartis sudaryta dviem egzemplioriais – po vieną kiekvienai Šaliai.

49. Sutarties priedai yra neatskiriama Sutarties dalis:

Priedas Nr.1 – Šilumos perdavimo tinklų, pastato šilumos įrenginių nuosavybės, priežiūros ir tiekimo-vartojimo ribų nustatymo aktas;

Priedas Nr. 2 – Pranešimas apie asmens duomenų tvarkymą.

Šilumos tiekėjas
UAB „Jonavos šilumos tinklai“
Įgaliotas asmuo

Vartotojas

(pareigos, vardas, pavardė, parašas)

(vardas, pavardė, parašas)

ŠILUMOS PERDAVIMO TINKLŲ, PASTATO ŠILUMOS ĮRENGINIŲ NUOSAVYBĖS, PRIEŽIŪROS IR TIEKIMO–VARTOJIMO RIBŲ NUSTATYMO AKTAS

Šilumos perdavimo tinklų, pastato šilumos įrenginių nuosavybės, priežiūros ir šilumos tiekimo – vartojimo ribų schema

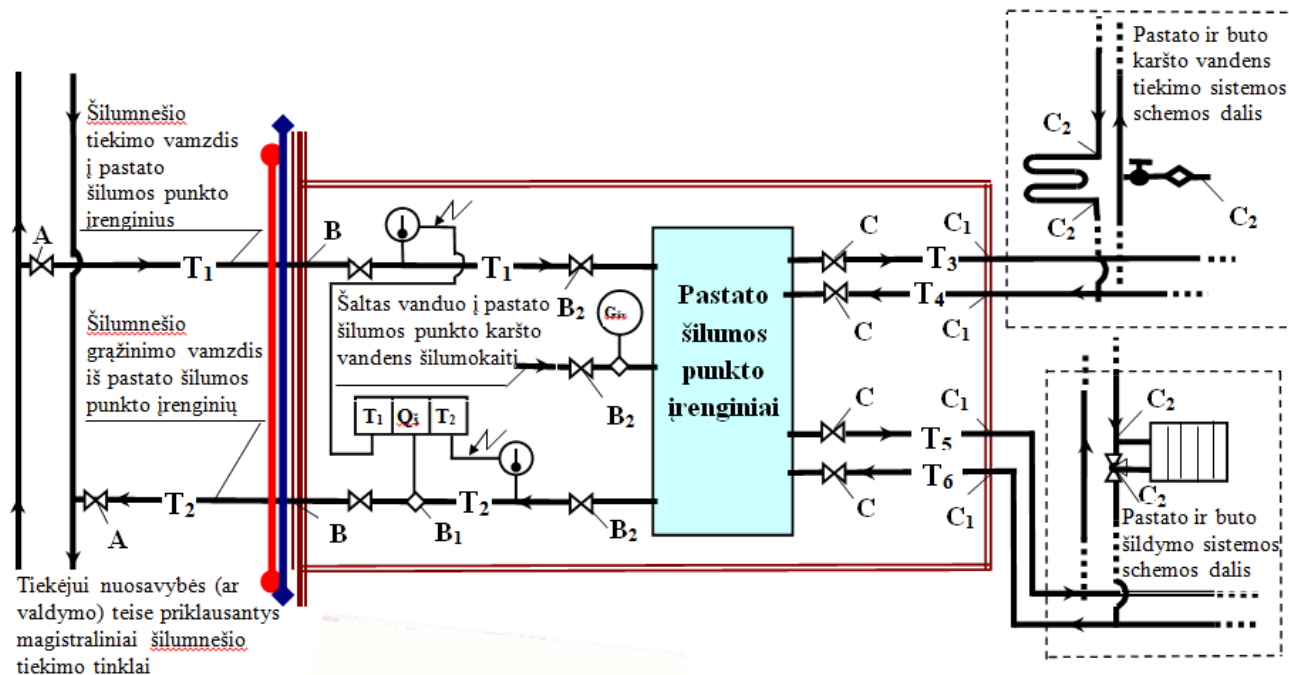









Šilumos perdavimo tinklų, pastato šilumos įrenginių nuosavybės bei atsakomybės už jų priežiūrą bei techninę būklę suderintos ribos:

1. **Šilumos tiekėjui** nuosavybės (ar valdymo) teise ir Vartotojui bendrosios nuosavybės teise priklausančių tinklų skiriamosios ribos schemoje pažymėtos simboliu: 
 - 1.1. $A \div B$ – **Šilumos tiekėjui** nuosavybės (ar valdymo) teise priklausančys šilumnešio tinklai ir pastato (-ų) šilumos punkto įrenginiai (šilumos punkto nuosavybės ribos prasideda ir baigiasi įvadine uždromąja armatūra);
 - 1.2. **nuo B iki C₂** – **Vartotojui** ir kitų pastato butų (patalpų) savininkams bendrosios nuosavybės teise priklausančys pastato šilumnešio tinklai, šildymo ir karšto vandens tiekimo sistemos bei kiti šilumos įrenginiai.

Pastabos:

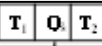
- Šalys patvirtina, kad aukščiau nurodytoje schemoje pažymėtas indeksu **B₁** atsiskaitomasis šilumos apskaitos prietaisas priklauso **Šilumos tiekėjui** nuosavybės teise bei priskiriamas jo eksploatacinei atsakomybei.
 - Tuo atveju, jei pastato šilumos punkto įrenginiai nuosavybės teise priklauso ne **Šilumos tiekėjui**, o **Vartotojui** (kaip pastato bendrojo naudojimo objektų bendraturčiui), aukščiau nurodytoje schemoje **Šilumos tiekėjui** nuosavybės (ar valdymo) teise ir **Vartotojui** bendrosios nuosavybės teise priklausančių tinklų skiriamoji riba nustatoma atsižvelgiant į faktines aplinkybes. Už šilumos punkto eksploatavimą (priežiūrą) atsako pastato **Vartotojų** pasirinktas Prižiūrėtojas.
2. Šilumos tiekėjo eksploatacinės atsakomybės (šilumos įrenginių priežiūros) riba schemoje pažymėta simboliu: 
 - 2.1. $A \div B$ – **Šilumos tiekėjo** eksploatuojami šilumos įrenginiai bei atsiskaitomasis šilumos apskaitos prietaisas;
 - 2.2. $B \div B_2 \div C \div C_1 \div C_2$ – **Vartotojui** ir kitiems pastato butų (patalpų) savininkams bendrosios nuosavybės teise priklausančių šilumos įrenginių tinkamą priežiūrą ir tvarkymą užtikrina jų pasirinkta įmonė – pastato šildymo ir karšto vandens prižiūrėtojas.
 3. Šilumos tiekimo – vartojimo riba nustatoma šilumnešio tiekimo ir grąžinimo vamzdynų vietose, kuriose pastato įvade įrengtas atsiskaitomasis šilumos apskaitos prietaisas (schemoje pažymėtas indeksu **B₁**) yra sujungtas su pastato šilumos įrenginiais.

4. Kiti schemas žymėjimai:

T1, T2 – šilumnešio tinklai į (-iš) pastato šilumos punkto įrenginius;	 – uždaromoji armatūra;
 – pastato siena;	T5, T6 – šilumnešio tinklai į (-iš) pastato (-ų) šildymo
 – šilumos punkto pertvaros;	T3, T4 – karšto vandens tiekimo tinklai;
 – geriamojo vandens prieš karšto vandens šilumokaitį skaitiklis;	 – atsiskaitomasis šilumos apskaitos prietaisas (pastato vartotojų sunaudotos šilumos apskaitos taškas);
 – paduodamo ir grįžtamo termofikacinio vandens temperatūros jutikliai;	 – buto vonios šildytuvas;
 – šildymo prietaiso triegis reguliavimo čiaupas;	 – karšto vandens ventilis su vandens skaitikliu;

Šilumos tiekėjas
UAB „Jonavos šilumos tinklai“
Įgaliotas asmuo

Vartotojas

 (pareigos, vardas, pavardė, parašas)

 (vardas, pavardė, parašas)

INFORMACINIS PRANEŠIMAS APIE JŪSŲ ASMENS DUOMENŲ TVARKYMĄ

Siekdami užtikrinti tinkamą asmens duomenų tvarkymą pagal Bendrojo duomenų apsaugos reglamento (BDAR) reikalavimus, šiuo pranešimu informuojame apie Jūsų asmens duomenų tvarkymą.

1. Informacija apie tvarkomus duomenis, jų tvarkymo tikslą, teisinį pagrindą.

	Duomenų tvarkymo tikslas	Tvarkomi Jūsų asmens duomenys	Teisiniai pagrindai
1.	Šilumos ir karšto vandens pirkimo – pardavimo sutarčių sudarymo ir vykdymo bei su tuo susijusių teisinių prievolių viešiesiems šilumos ir karšto vandens tiekėjams vykdymo tikslu	Autentifikavimo ir kontaktiniai duomenys, duomenys apie nekilnojamojo turto objektą, duomenys, susiję su paslaugų teikimu, kiti duomenys, kurių tvarkymą nustato teisės aktai	<ul style="list-style-type: none"> • duomenys tvarkomi todėl, kad tai būtina su Jumis sudarytų sutarčių vykdymui (BDAR 6 str. 1 d. (b) p.) • duomenys tvarkomi vykdant Bendrovės teisinės prievolės, nustatytas teisės aktuose (BDAR 6 str. 1 d. (c) p. (konkretūs teisės aktai – LR Šilumos ūkio įstatymas, Šilumos tiekimo ir vartojimo taisyklės, Šilumos pirkimo-pardavimo sutarčių standartinių sąlygų aprašas, LR Piniginės socialinės paramos nepasiturintiems gyventojams įstatymas, LR Pridėtinės vertės mokesčio įstatymas ir kt.)
2.	Mokėjimų už paslaugas apskaičiavimo ir administravimo bei įsiskolinimų administravimo tikslu	Autentifikavimo ir kontaktiniai duomenys, duomenys apie nekilnojamojo turto objektą, duomenys, susiję su paslaugų teikimu, informacija apie asmenų kreditingumą, kiti duomenys, kurių tvarkymą nustato teisės aktai	
3.	Kitų teisės aktuose numatytų viešojo šilumos ir karšto vandens tiekėjo teisinių prievolių ir sutarčių su trečiaisiais asmenimis vykdymo tikslu	Autentifikavimo ir kontaktiniai duomenys, kiti duomenys, kurių tvarkymą nustato teisės aktai	<ul style="list-style-type: none"> • asmens kodas tvarkomas tik turint Jūsų sutikimą (BDAR 6 str. 1 d. (a) p.)
4.	Prašymų (pateiktų raštu, el. paštu, per interneto svetainės pokalbių („chat“) kanalą ir kitais būdais) nagrinėjimo bei informacijos apie Bendrovės veiklą ir teikiamas paslaugas teikimo tikslu	Autentifikavimo ir kontaktiniai duomenys, duomenys apie turtą, sandorius, šeimines bei turtingas padėti, suvartojimo rodikliai, kiti duomenys, kurių tvarkymą nustato teisės aktai arba kiti duomenys, kuriuos Jūs pateikiate, teikdami prašymus, klausimus ir pan.	
5.	Tiesioginės rinkodaros ir klientų apklausų organizavimo tikslu	Autentifikavimo ir kontaktiniai duomenys, kiti duomenys, kurių tvarkymą nustato teisės aktai	<ul style="list-style-type: none"> • tvarkoma tik turint Jūsų sutikimą, t.y. BDAR 6 str. 1 d. (a) p. nurodytu pagrindu
6.	Bendrovės aptarnavimo bei teikiamų konsultacijų telefonu kokybės, prašymų ir skundų nagrinėjimo objektyvumo užtikrinimo, kylančių ginčų nagrinėjimo, operatyvaus avarių ir gedimų nustatymo ir likvidavimo tikslu	Telefono numeris, pokalbio data ir laikas, kita informacija, kurią pateikiate telefoninio pokalbio metu	<ul style="list-style-type: none"> • Tvarkoma Bendrovės, Jūsų ir (ar) trečiųjų asmenų teisėtiems interesams ginti (BDAR 6 str. 1 d. (f) p.) • Telefono pokalbių įrašai tvarkomi tik turint Jūsų sutikimą (BDAR 6 str. 1 d. (a) p.)
7.	Bendrovės turto bei asmenų apsaugos nuo galimų neteisėtų veiksmų ir nelaimingų atsitikimų tikslu	Vaizdo įrašas	
8.	Siekiant užtikrinti Bendrovės turto apsaugą ir kontroliuoti patekimą į jos teritoriją tvarkomi į Bendrovės teritoriją pro įvažiavimo vartus planuojančių įvažiuoti asmenų, kurie skambina vartų atidarymo telefono numeriu duomenys	Telefono numeris, skambučio laikas (jei asmuo turi iš anksto suteiktas prieigos teises – papildomai tvarkoma vardas, pavardė, duomenys apie vartų atidarymo/uždarymo (skambinimo) laiką pagal skambutį)	<ul style="list-style-type: none"> • Tvarkoma Bendrovės teisėtiems interesams ginti (BDAR 6 str. 1 d. (f) p.)

2. **Duomenų valdytojas** – Uždaroji akcinė bendrovė „Jonavos šilumos tinklai“ (juridinio asmens kodas 156737189, adresas Klaipėdos g. 8, Jonava)
3. **Duomenų apsaugos pareigūno kontaktai** nurodyti Bendrovės interneto svetainėje www.jonavosst.lt
4. **Asmens duomenų gavėjai.** Jūsų asmens duomenys gali būti perduoti: teisės aktų numatytais atvejais – atitinkamoms valstybės institucijoms ir įstaigoms (pvz. Valstybės duomenų agentūra, Valstybinio socialinio draudimo fondo valdyba, Valstybinė

mokesčių inspekcija prie LR finansų ministerijos, teisėsaugos institucijos) bei kitiems asmenims (skolų administravimo įmonės, kreditingumą vertinančios įmonės, antstoliai, teisinės paslaugas teikiantys subjektai, profesinės sąjungos, komerciniai bankai, kita), Lietuvos Respublikos dokumentų ir archyvų įstatymo numatytais atvejais – valstybės archyvams saugojimui, esant teisiniui ginčui – ginčus nagrinėjančioms institucijoms, ikiteisminio tyrimo įstaigai, prokurorui ar teismui dėl jų žinioje esančių administracinių, civilinių ar baudžiamųjų bylų, kaip įrodymai ar kitais įstatymų numatytais atvejais.

5. **Asmens duomenų tvarkytojai.** Atskiriems duomenų tvarkymo veiksams atlikti Bendrovė turi teisę savo nuožiūra pasitelkti duomenų tvarkytojus. Bendrovė pasitelkia tik tuos duomenų tvarkytojus, kurie pakankamai užtikrina, kad tinkamos techninės ir organizacinės priemonės bus įgyvendintos tokiu būdu, kad duomenų tvarkymas atitiktų teisės aktų reikalavimus ir būtų užtikrinta duomenų subjekto teisių apsauga.
6. **Asmens duomenų šaltinis.** Bendrovė Jūsų asmens duomenis gauna tiesiogiai iš duomenų subjektų (Jūsų) ir, pagal poreikį arba kai tai nustatyta teisės aktuose, – trečiųjų asmenų (valstybės registrai, savivaldos institucijos, bendrojo naudojimo objektų valdytojai, projektų rengėjai, IS Infostatyba ir kt.)
7. **Asmens duomenų saugojimo terminas.** Asmens duomenys, kurie yra atitinkamų dokumentų (sutartys, įsakymai, prašymai ir kt.) tekstuose, yra saugomi vadovaujantis Vidaus administravimo dokumentų saugojimo terminų rodyklėje nurodytais terminais ar Bendrovės dokumentacijos plane nurodytais terminais. Asmens duomenų saugojimo terminai gali būti pratęsti, jei asmens duomenys yra naudojami arba gali būti naudojami kaip įrodymai ar informacijos šaltinis ikiteisminiame ar kitokiame tyrime, įskaitant ir Valstybinės duomenų inspekcijos vykdomame tyrime, civilinėje, administracinėje ar baudžiamojoje byloje, ar kitais įstatymų nustatytais atvejais. Pokalbių interneto svetainėje („chat“) duomenys saugomi 14 dienų. Detalesnė informacija apie saugojimo terminus – www.jonavosst.lt skelbiamoje Asmens duomenų tvarkymo politikoje.
8. **Užtikriname šių Jūsų teisių įgyvendinimą** (detaali informacija apie duomenų subjektų teisių įgyvendinimą pateikta mūsų Asmens duomenų tvarkymo politikoje, viešai skelbiamoje adresu www.jonavosst.lt):
 - 8.1. teisę žinoti (būti informuotam) apie Bendrovės vykdomą asmens duomenų tvarkymą;
 - 8.2. teisę susipažinti su Bendrovėje tvarkomais savo asmens duomenimis ir gauti jų kopiją;
 - 8.3. teisę reikalauti ištaisyti netikslus ar neteisingus asmens duomenis;
 - 8.4. teisę reikalauti ištrinti asmens duomenis („teisę būti pamirštam“);
 - 8.5. teisę apriboti asmens duomenų tvarkymą;
 - 8.6. teisę nesutikti su asmens duomenų tvarkymu;
 - 8.7. teisę perkelti asmens duomenis;
 - 8.8. teisę pateikti skundą Valstybinei duomenų apsaugos inspekcijai
 - 8.9. teisę laisvai ir netrukdomai atšaukti duotą sutikimą (tais atvejais, kai duomenys buvo tvarkomi sutikimo pagrindu)
9. **Automatizuotų sprendimų priėmimai.** Informuojame, kad Jūsų duomenys nebus naudojami automatizuotų sprendimų priėmimui Jūsų atžvilgiu, įskaitant profiliavimą.
10. **Skundų teikimas.** Jeigu manote, kad Jūsų teisės, susijusios su Bendrovės atliekamu Jūsų asmens duomenų tvarkymu, buvo pažeistos, Jūs turite teisę skųsti Bendrovės veiksmus (neveikimą) Valstybinei duomenų apsaugos inspekcijai ir teismui teisės aktų nustatyta tvarka, taip pat skųsti teismui Valstybinės duomenų apsaugos inspekcijos veiksmus (neveikimą).

Vartotojas

(vardas, pavardė, parašas)